

Winterhalter PT-L

Rush-Hour in der Spülküche. Mittendrin die PT von Winterhalter. Auf dem Zulauf Tisch werden Körbe mit schmutzigem Geschirr beladen. Der Spülgang startet. Auf der anderen Seite wird das saubere Spülgut entnommen. Alles läuft und ist optimal aufeinander abgestimmt. Keine Kompromisse. Die PT-Serie macht's möglich: Sie ist für höchste Anforderungen ausgelegt und auf maximale Wirtschaftlichkeit getrimmt. Ein Allrounder für unterschiedliches Spülgut. Unkompliziert, effizient, schnell. Und stets absolut zuverlässig. Erhältlich in drei Maschinengrößen. Ein echtes Arbeitstier.



SPÜLPERFORMANCE

- Zwei S-förmige Spülfelder (oben und unten) mit spezieller Düsengeometrie: leicht entnehmbar (Clip-System), Strömungsoptimierung zur flächendeckenden Verteilung des Wassers
- VarioPower für höchste Reinigungskraft bei variabler Druckanpassung
- Individuelle Einstellung der Standardprogramme (Spülzeit, Temperatur, Druck, Reiniger- / Klarspülerdosierung)
- Vierfach-Filtrationssystem (bestehend aus: Flächensieb, Siebzylinder, Siebunterteil, Mediamat) und Trübungssensor für kontinuierlich sauberes Spülwasser
- Klarspülerdosiergerät für schnelles Trocknen und schönen Glanz
- Reinigerdosiergerät für bestes Spülergebnis bei minimalem Reinigereinsatz
- Zusatzprogramme (Intensiv-, Silence-, ECO- und Kurzprogramm), Tankwasserwechselprogramm und Einweichprogramm zur Zeit- und Arbeitersparnis
- **Optional:**
 - Eingebauter Enthärter zur Reduzierung von Kalkablagerungen in der Maschine

HYGIENE

- Tiefgezogener Hygiene-Tank und Hygiene-Tankheizkörper für einfache Reinigung und perfekte Hygiene
- Thermostopp zur Einhaltung der korrekten Nachspültemperatur
- Akustische und optische Leerstandsanzeige der Spülchemie
- Menügeführtes Selbstreinigungsprogramm
- Hygiene- und Betriebstagebuch zur Dokumentation
- Reinigersensor zur zuverlässigen Überwachung der Dosierung
- A0-30, A0-60, HighTemp und NSF für spezielle Anforderungen

WIRTSCHAFTLICHKEIT

- EnergyLight: Abwasserwärmerückgewinnung zur Reduzierung von Energiekosten
- Aktives Energiemanagement zur optimalen Nutzung der verfügbaren Energie
- Energiesparhinweis und Stand-by Modus zur Vermeidung von unnötigem Energieverbrauch
- CONNECTED WASH: Verbindung über WLAN möglich für mehr Sicherheit und Effizienz*
- **Optional:**
 - EnergyPlus: Wärmerückgewinnung zur Reduktion von Wasserdampf und Energiekosten**
 - Angetriebenes Nachspülssystem zur Reduzierung der Nachspülwassermenge
 - Schnittstelle nach DIN 18875 zum Anschluss an externes Energiemanagementsystem

BEDIENBARKEIT

- Smartes Touch-Display mit robuster Glasoberfläche und Ein-Knopf-Bedienung
- Drei einfache Bedienebenen (Anwender, Küchenchef und Servicetechniker) und videounterstützte Handlungsempfehlungen
- Anzeige von Tank- und Nachspülwassertemperaturen zur Kontrolle der Hygiene-Sicherheit
- Detaillierte Fehler-Anzeige mit Fehlercode und Text
- Timer für automatisches Ein- und Ausschalten
- Haubenstart: Spülprogramm startet bei Schliessen der Haube
- Ablaufpumpe für automatisches Abpumpen bei Betriebsende
- Grundreinigungs- und Entkalkungsprogramm
- Verstärkte Boilerheizung für kürzere Aufheizzeiten
- **Optional:**
 - Haubenautomatik: Automatisches Öffnen der Haube und Schliessen der Haube per Tastendruck

* Nicht in allen Märkten erhältlich

**Nur mit Kaltwasseranschluss

Winterhalter PT-L

PT-L Standard, Cool

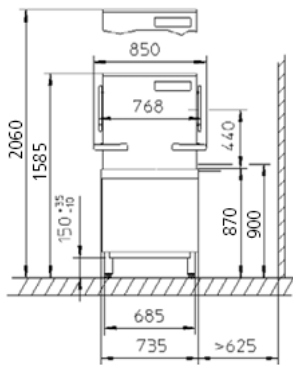

PT-L EnergyPlus

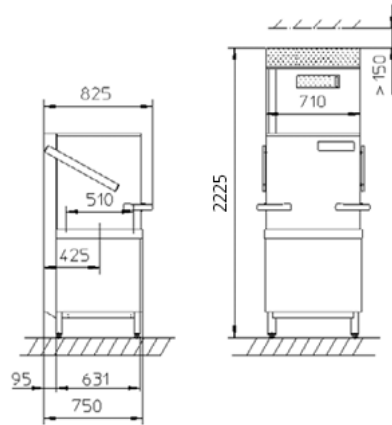

Abmessungen

Korbmasse:	500 x 500 mm
Trinkwasseranschluss:	500 x 600 mm
Abwasserschlauch:	G 3/4"
	23,6 mm

Spülgang¹

Geschirrspülmaschine:	50 – 164 Sek.
Gläserspülmaschine:	47 – 164 Sek.
Bistrospülmaschine:	55 – 124 Sek.
Besteckspülmaschine:	171 – 327 Sek.

Maximale theoretische Leistungen

	(Kurzprogramm / P1 / P2 / P3)
Geschirrspülmaschine:	72 / 45 / 32 / 22 (Körbe/h)
Gläserspülmaschine:	77 / 22 / 32 / 49 (Körbe/h)
Bistrospülmaschine:	66 / 40 / 32 / 29 (Körbe/h)
Besteckspülmaschine:	21 / 11 (Körbe/h)

Nachspülwassermenge² (je nach gewähltem Programm)

Gläser-, Geschirr- und Bistrospülmaschine ⁽³⁾ :	ab 2,4 (2,0) l pro Korb
Besteckspülmaschine ⁽³⁾ :	ab 3,8 (3,4) l pro Korb
Gläserspülmaschine Cool ⁽³⁾ :	ab 3,8 (3,4) l pro Korb

Restwärmeabgabe⁴ pro Maschine (je nach gewähltem Programm und Variante)

Sensibel / Latent (EnergyPlus)	
Geschirr / Glas / Bistro:	0,8 / 0,3 (0,6 / 0,2) kW
Besteck:	0,7 / 0,2 (0,6 / 0,1) kW

Zertifikate

CB, WRAS, Hygiene-Zertifikat nach DIN SPEC 10534

Elektrische Werte

Spannung	Absicherung	Gesamtanschlusswert mit 10,8 kW Boilerheizkörper
400 V / 3 N~ / 50 – 60 Hz	16 A	9,1 kW
	25 A	13,2 kW
	32 A	14,7 kW

Allgemeine Werte

Gewicht Standard ⁴ (netto / brutto):	142 / 158 kg
Gewicht EnergyPlus ⁵ (netto / brutto):	163 / 187 kg
Tankinhalt:	35 l
Umwälzpumpe (programmabhängig):	280 – 370 l/min
Geräuschemission (programmabhängig):	< 62 dB(A)
Spritzschutz:	IPX5

Wasseranschluss

Mindestfließdruck:	1,0 bar
Mindestfließdruck EnergyPlus / Durchflussmenge:	mind. 4 l/min
Durchflussmenge EnergyPlus / Wasserzulauftemp.:	max. 60 °C
Wasserzulauftemp. EnergyPlus / Cool:	max. 20 °C

Dampfabgabe

Geschirr- / Bistrospülmaschine:	14,4 m ³ /h
Gläserspülmaschine:	14,4 m ³ /h
Besteckspülmaschine:	5,0 m ³ /h
Relative Feuchte:	100 %
Rel. Feuchte EnergyPlus:	75 %
Temperatur (Geschirr / Glas / Bistro):	60 °C
Temperatur (Besteck):	69 °C
Temperatur EnergyPlus:	35 °C

¹ Bei der Option EnergyPlus verlängert sich der Spülgang um 30 Sekunden.

² Unverbindliche Angabe. Der tatsächliche Nachspülwasserbedarf kann abhängig von den bauseitigen Gegebenheiten variieren.

³ Angetriebenes Nachspülsystem

⁴ In Kombination mit Haubenautomatik: 146 / 162 kg

⁵ In Kombination mit Haubenautomatik: 167 / 191 kg